



Peshkova/Shutterstock

1

Η ΕΠΙΧΕΙΡΗΜΑΤΙΚΟΤΗΤΑ ΣΤΗΝ ΠΡΑΞΗ

ΠΕΡΙΓΡΑΜΜΑ ΚΕΦΑΛΑΙΟΥ

- 1.1 Η επιχειρηματικότητα ίσως να είναι διαφορετική από αυτό που πιστεύετε
- 1.2 Πέρα από τη νεοφυή επιχείρηση: Τρόποι συμμετοχής στην επιχειρηματικότητα
- 1.3 Η επιχειρηματικότητα είναι μια μέθοδος που απαιτεί επιχειρηματική σκέψη
- 1.4 Παρουσίαση της Επιχειρηματικής Μεθόδου
- 1.5 Η επιχειρηματικότητα προϋποθέτει συνειδητή εξάσκηση

ΜΑΘΗΣΙΑΚΟΙ ΣΤΟΧΟΙ

Στόχοι αυτού του κεφαλαίου είναι να:

- 1.1 Απαριθμήσουμε τα έξι σημαντικότερα χαρακτηριστικά της σύγχρονης επιχειρηματικότητας.
- 1.2 Εξερευνήσουμε διαφορετικά μονοπάτια συμμετοχής στην επιχειρηματικότητα.
- 1.3 Διακρίνουμε τις διαφορές της επιχειρηματικότητας ως μεθόδου και ως διαδικασίας.
- 1.4 Παρουσιάσουμε τα βασικά συστατικά της Επιχειρηματικής Μεθόδου.
- 1.5 Εξερευνήσουμε τον ρόλο της συνειδητής εξάσκησης στην ανάπτυξη επιχειρηματικής τεχνογνωσίας και να διαπιστώσουμε πώς αυτό το βιβλίο υποστηρίζει μια τέτοια πρακτική.

Ο κόσμος μας είναι απρόβλεπτος, αναμφίβολα. Οι μαθητές και οι φοιτητές, οι καθηγητές και οι διαχειριστές σχολών και πανεπιστημίων αγωνίζονται να συμβαδίσουν με την αιωνίως μεταβαλλόμενη αγορά εργασίας, ο COVID-19 έχει αλλάξει τον τρόπο με τον οποίο εργάζονται οι άνθρωποι, όσοι βρίσκονται στη μέση της σταδιοδρομίας τους αναρωτιούνται τι άλλο είναι πιθανό για εκείνους, οι ώριμοι εργαζόμενοι θέλουν να μάθουν τι έπεται, και εκείνοι που θεωρούν ότι πλησιάζουν στο τέλος της καριέρας τους αναβάλλουν τη συνταξιοδότησή τους, για να... μείνουν στο παιχνίδι. Η παραδοσιακή αντίληψη της παραμονής στην ίδια εταιρεία για όλη τον εργασιακό βίο αποτελεί πλέον μακρινή ανάμνηση. Ένα άτομο ενδέχεται να αλλάξει δουλειές 12 φορές στη ζωή του, ενώ όσοι έχουν ηλικία μεταξύ 25 με 34 ετών μένουν σε μια δουλειά κατά μέσο όρο μόνο 3 χρόνια.¹ Σε έναν κόσμο γεμάτο αβεβαιότητα, η ραγδαία αλλαγή αποτελεί τη μόνη σταθερά. Οφείλετε να αποκτήσετε πολύ περισσότερη άνεση με την αβεβαιότητα και τον ρυθμό της αλλαγής που θα βιώσετε καθ' όλη τη διάρκεια του βίου σας. Η επιχειρηματικότητα μπορεί να σας δώσει τις δεξιότητες και τα εργαλεία που χρειάζεστε, προκειμένου να διαπρέψετε σε ένα απρόβλεπτο και αβέβαιο μέλλον.

Παραδοσιακά, η επιχειρηματικότητα έχει συσχετιστεί με την έναρξη νέων επιχειρήσεων. Ωστόσο, αυτό το βιβλίο υποστηρίζει τη φιλοσοφία ότι η επιχειρηματικότητα είναι μια βασική δεξιότητα ζωής, η οποία εκτείνεται πολύ πέρα από την ικανότητα να ξεκινήσει κάποιος μια επιχειρηματική δραστηριότητα, μια δεξιότητα που προετοιμάζει το άτομο να αντεπεξέλθει σε ένα ασαφές και αβέβαιο μέλλον. Με άλλα λόγια, δεν είναι απαραίτητο να ξεκινάτε τη δική σας εταιρεία για να σκέφτεστε και να ενεργείτε σαν επιχειρηματίας! Η επιχειρηματικότητα συμπεριλαμβάνει μεθόδους για τον εντοπισμό ευκαιριών και την προσέγγιση προβλημάτων με νέους τρόπους, ούτως ώστε να είστε καλύτερα εφοδιασμένοι για τη διαχείριση της αλλαγής, την προσαρμογή σε νέα περιβάλλοντα και την ανάκτηση του ελέγχου, προκειμένου για την υλοποίηση προσωπικών στόχων, φιλοδοξιών, ακόμα και ονείρων. Αποτελεί, επίσης, το μέσο για την ανάπτυξη ενός συνόλου δεξιοτήτων – χρηματοοικονομικών, κοινωνικών, επικοινωνιακών, μάρκετινγκ, επίλυσης προβλημάτων και δημιουργικής σκέψης, για να αναφέρουμε μερικές από αυτές – οι οποίες βρίσκουν εφαρμογή σε πολλούς τομείς και μορφές εργασίας. Στο σύνολό της, η επιχειρηματικότητα περιλαμβάνει ένα χαρτοφυλάκιο νοοτροπιών και δεξιοτήτων που μπορούν, όχι μόνο να σας βοηθήσουν να αναλάβετε μια επιχειρηματική δραστηριότητα, αλλά και να διακριθείτε σε ποικίλους παραδοσιακούς και μη παραδοσιακούς τομείς. Το να είναι κάποιος επιχειρηματικός σημαίνει ότι έχει τη δύναμη να δημιουργεί και να εκμεταλλεύεται παντός είδους ευκαιρίες.

Δεδομένης της ευρείας ζήτησης και της εφαρμογής της επιχειρηματικότητας στον σημερινό κόσμο, αυτό το βιβλίο προσφέρει έναν λιγότερο παραδοσιακό ορισμό. Η **επιχειρηματικότητα** είναι ένας τρόπος σκέψης, δράσης και ζωής που συνδυάζει την ικανότητα για τον εντοπισμό και τη δημιουργία νέων ευκαιριών με το θάρρος για την εκμετάλλευσή τους.

Οι δραστηριότητες των επιχειρηματιών έχουν αγγίξει κάθε πτυχή της σύγχρονης ζωής, επηρεάζοντας κάθε πλευρά του τρόπου ζωής των ανθρώπων – από τον ηλεκτρισμό και τη μουσική, στις μεταφορές, τη γεωργία, τη μεταποίηση, την τεχνολογία και τόσα άλλα. Μολονότι ίσως είναι δύσκολο να δει κάποιος τις επιχειρηματικές δυνατότητες εν μέσω της πανδημίας, της ανεργίας, της οικονομικής ύφεσης, του πολέμου και των φυσικών καταστροφών, είναι ακριβώς αυτό το είδος αναταραχής που συχνά δημιουργεί νέες ευκαιρίες για οικονομική πρόοδο και εμπνέει λύσεις στα προβλήματα της σύγχρονης γενιάς, προκειμένου να προστατεύσει και να διατηρήσει τον πλανήτη για τις επερχόμενες γενιές. Η ιστορία καταδεικνύει ότι, παρά τα εμπόδια που βρίσκει στον δρόμο του, κάθε είδος επιχειρηματία αναλαμβάνει με συνέπεια δράση προς χάρη των μελλοντικών γενιών. Παραδείγματος χά-

ρη, ο Alexander Graham Bell εφηύρε το τηλέφωνο (1875)· η Josephine Cochrane εφηύρε, κατασκεύασε και πώλησε το πρώτο σύγχρονο πλυντήριο πιάτων (1893)· ο John Blankenbaker δημιούργησε τον πρώτο προσωπικό ηλεκτρονικό υπολογιστή (1971)· ο Henry Ford εισήγαγε την κινητή γραμμή μαζικής παραγωγής (1920)· οι Vinton Cerf και Bob Kahn σχεδίασαν τα θεμελιώδη πρωτόκολλα επικοινωνίας για τη μεταβίβαση δεδομένων, τα TCP/IP, τα οποία γέννησαν το διαδίκτυο (1980)· και ο Andrew Weinreich λανσάρισε την πρώτη πλατφόρμα κοινωνικής δι-

(No Model.)

8 Sheets—Sheet 5.

J. G. COCHRAN.

DISH WASHING MACHINE.

'No. 355,139.

Patented Dec. 28, 1886.

FIG. VIII.

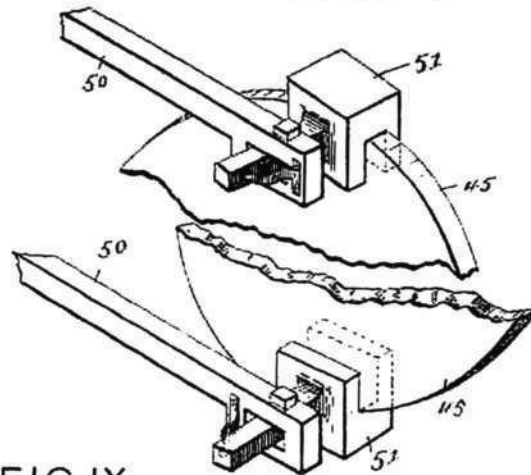

FIG. IX.

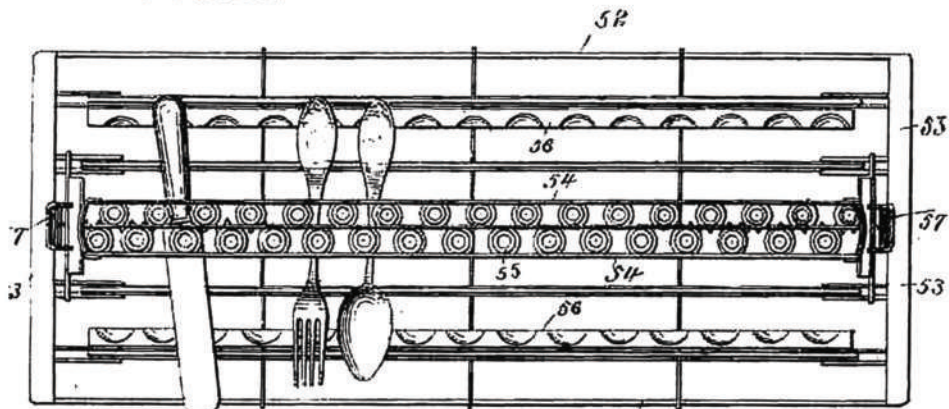
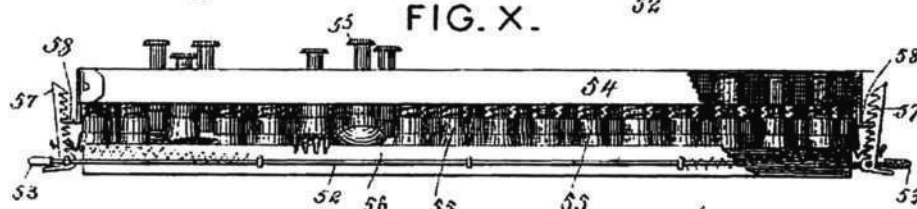

FIG. X.



Attest:
F. A. Hopkins
Deed. Wheelock

Inventor:
Josephine C. Cochrane
By Knight
Atty.

Το πρώτο αυτόματο πλυντήριο πιάτων, εφεύρεση της Josephine Cochrane.

Science History Images/Alamy Stock Photo

κτύωσης, τη Six Degrees (1996). Πιο πρόσφατα, ο πλανήτης βίωσε τη γέννηση του iPhone (2007), την ανάπτυξη του blockchain (2008), τη δημιουργία διαφόρων κρυπτονομισμάτων (ξεκινώντας με το Bitcoin το 2009), την αναδυόμενη τάση της επαυξημένης πραγματικότητας (η οποία άρχισε να αναπτύσσεται το 1968) και τις εκρηκτικές εξελίξεις στον τομέα της τεχνητής νοημοσύνης. Το θέμα του συγκεκριμένου βιβλίου είναι η δημιουργία της επόμενης σελίδας στην ιστορία. Είναι καιρός να εισάγετε και τη δική σας φωνή στη συζήτηση. Ποιο είδος επιχειρηματία θέλετε να γίνετε εσείς; Ποια προβλήματα θέλετε να λύσετε; Ποιον αντίκτυπο θέλετε να φέρετε στον κόσμο σας;

Η επιχειρηματικότητα είναι ίσως διαφορετική από αυτό που πιστεύατε

Μαθησιακός στόχος

1.1 Περιγράφουμε τα έξι σημαντικότερα χαρακτηριστικά της σύγχρονης επιχειρηματικότητας.

Οι όροι *νεοφυής επιχείρηση* και *επιχειρηματικότητα* συχνά συγχέονται ή αντιμετωπίζονται ως το ίδιο πράγμα. Ο όρος *νεοφυής επιχείρηση* (*startup*) ήρθε στη μόδα κατά τη διάρκεια της άνθησης των επιχειρήσεων «dot-com» της δεκαετίας του 1990, όταν εμφανίστηκε μια πληθώρα επιχειρήσεων βασισμένων στο διαδίκτυο. Ενώ η λέξη έχει πολλές σημασίες, εμείς συμφωνούμε με τον ορισμό του Steve Blank για τη **νεοφυή επιχείρηση**: ένας προσωρινός οργανισμός σε αναζήτηση ενός κλιμακωτού επιχειρηματικού μοντέλου.² Σύμφωνα με την παραδοσιακή άποψη για τις νεοφυείς επιχειρήσεις, όποιος ξεκινά μια επιχείρηση αποκαλείται επιχειρηματίας. Ο επιχειρηματίας δημιουργεί μια επιχείρηση και βασίζεται στην έρευνα για να αξιολογήσει την εγκυρότητα μιας ιδέας ή ενός επιχειρηματικού μοντέλου. Η επιχείρηση μπορεί να χρηματοδοτείται εν μέρει από τα μέλη της οικογένειας ή από επενδυτές, αλλά συνήθως η πλειονότητα χρηματοδοτείται από τους ίδιους τους επιχειρηματίες.

Εάν επιτύχει, η νεοφυής επιχείρηση δεν παραμένει νεοφυής. Μπορεί να αναπτυχθεί σε έναν αυτοτελή οργανισμό, να συγχωνευθεί με έναν άλλον οργανισμό να εξαγοραστεί από μια άλλη εταιρεία. Αυτή η παραδοσιακή άποψη για τις νεοφυείς επιχειρήσεις, ωστόσο, δεν είναι μονόδρομος για τους επιχειρηματίες. Η αλήθεια είναι ότι επιχειρηματίες βρίσκονται παντού, από εταιρείες μέχρι επιχειρήσεις δικαιόχρησης (*franchises*), από κερδοσκοπικούς και μη κερδοσκοπικούς οργανισμούς. Οι επιχειρηματίες μπορεί να τρέχουν οικογενειακές επιχειρήσεις ή ακόμη και να εξαγοράζουν υπάρχουσες επιχειρήσεις. Θα εξετάσουμε αυτές τις διαφορετικές μορφές επιχειρηματιών με μεγαλύτερη λεπτομέρεια πιο κάτω.

Πεποιθησή μας είναι ότι, αναλαμβάνοντας δράση και εφαρμόζοντας ιδέες στην πράξη, όλοι μπορούν να λειτουργήσουν πιο επιχειρηματικά. Ωστόσο, δεν είναι αυτό το μήνυμα που στέλνουν τα δημοφιλή μέσα ενημέρωσης. Τα ΜΜΕ συνήθως μεγαλοποιούν την αστραπιαία άνοδο των αποκαλούμενων «παγκόσμιων θρύλων εν μία νυκτί», όπως οι Bill Gates (Microsoft), Jeff Bezos (Amazon), Mark Zuckerberg (Facebook), Elon Musk (Tesla), Jack Ma (Alibaba), Oprah Winfrey (Harpo Group) Howard Schultz (Starbucks), Sara Blakely (Spanx), Sergey Brin (Google) και Travis Kalanick (Uber). Ενώ άνθρωποι όπως ο Sergey Brin και οι όμοιοί του αποτελούν σίγουρα πηγή έμπνευσης, θα λέγαμε ότι λίγοι μπορούν να ταυτιστούν προσωπικά με τις ιστορίες που τους περιβάλλουν και τα παραδείγματά τους δεν συμβάλλουν στο να παρουσιαστεί η πραγματικότητα της επιχειρηματικότητας. Έχετε ακούσει ποτέ για τον Juan Giraldo; Δείτε το πλαίσιο «Επιχειρηματικότητα στην πράξη». Για κάθε Elon Musk, υπάρχουν εκατομμύρια Juan Giraldo. Δεν βλέπετε το πρόσωπο του Giraldo στα εξώφυλλα των περιοδικών, κι όμως έχει κι αυτός τον αντίκτυπό του στον πλανήτη.

Χαρακτηριστικά της σύγχρονης επιχειρηματικότητας

Το αφήγημα αλλάζει. Αντί να εστιάζουμε στη μυθική, αστραπιαία επιτυχία του επιχειρηματία που υλοποιεί την τελευταία εκπληκτική εφεύρεση στο γκαράζ του ή να εξαίρουμε τον ρόλο της παραδοσιακής νεοφυούς επιχείρησης, ας ρίξουμε μια ματιά στα έξι χαρακτηριστικά της σύγχρονης επιχειρηματικότητας, στο πόσο σχετική είναι με τον κόσμο σήμερα και στο πώς η επιχειρηματικότητα πλέον αποτελεί τον δρόμο για πολλούς (δείτε τον Πίνακα 1.1).

Χαρακτηριστικό 1: Η επιχειρηματικότητα είναι μια μέθοδος που απαιτεί εξάσκηση

Στις μέρες μας, είναι δύσκολο να βρείτε μια σχολή που δεν προσφέρει τουλάχιστον ένα μάθημα επιχειρηματικότητας, ωστόσο στην πλειονότητά τους εξακολουθούν να διδάσκουν την επιχειρηματικότητα ως *διαδικασία*. Η προσέγγιση της διαδικασίας αξιώνει ότι η έναρξη ενός καινούργιου εγχειρήματος είναι μια γραμμική διαδικασία,